

BRAND MANUAL
Małopolskiego
Centrum Nauki
COGITEON

1.00	WSTĘP	4
2.00	ZNAK	5
2.01	Idea	6
2.02	Forma podstawowa	7
2.03	Konstrukcja sygnetu	8–9
2.04	Konstrukcja sygnetu w wersji linearnej	10
2.05	Wersja pozioma	11
2.06	Wersja pozioma – pełna nazwa	12
2.07	Wersja pionowa	13
2.08	Wersja pionowa – pełna nazwa	14
2.09	Wielkości minimalne	15
2.10	Pole ochronne	16–17
2.11	Liternictwo	18
2.12	Znak z dopiskiem „Instytucja Kultury Województwa Małopolskiego”	19–23
2.13	Czego nie robimy	24–25
2.14	Co możemy robić	26
3.00	KOLORYSTYKA	27
3.01	Kolorystyka podstawowa	28
3.02	Znak na tle białym	29
3.03	Znak na tle barwnym	30
3.04	Znak w skali szarości	31
3.05	Znak monochromatyczny	32
3.06	Znak achromatyczny	33

1.00

COGITEON / BRAND MANUAL

WSTĘP

Myślę, więc jestem. Cogito ergo sum.

René Descartes
Kartezjusz
(1596–1650)

Celem Małopolskiego Centrum Nauki Cogiteon jest popularyzacja wiedzy poprzez angażowanie w samodzielne lub zespołowe eksperymentowanie. Działalność instytucji ma rozbudzać zamiłowanie do nauki, pomagać zrozumieć świat, budować postawę kreatywności, otwartości i nawyk samodzielnego myślenia.

Cogiteon jest nowoczesną i dynamiczną instytucją, która stawia sobie ambitne cele. Chce być przewodnikiem po świecie nauki. Przystępnie i wiarygodnie prezentować naukowe osiągnięcia, a poprzez osobiste przeżycia wzmacniać efekt poznania.

Cogiteon ma wyróżniać się spośród innych centrów tematyką wystawy stałej, którą jest człowiek w sieci relacji. Ma również łączyć naukę ze sztuką. Nazwa odwołuje się do łacińskiego słowa „Cogito” – „myślę”, greckiego odeonu i rzymskiego Panteonu. W tym rozumieniu Cogiteon oznacza miejsce, gdzie myśl może się swobodnie rozwijać, a zwiedzający włączają się w proces doskonalenia umysłu i umiejętności.

Aby skutecznie realizować swoją misję Cogiteon potrzebuje dopasowanych do charakteru instytucji narzędzi. Jednym z nich jest unikalne logo oraz System Identyfikacji Wizualnej.

2.00

COGITEON / BRAND MANUAL

ZNAK

Idea narodziła się z połączenia litery C z powszechnie rozpoznawanym znakiem zachęcającym do akcji. Symbol „play” jest rozumiany jako włącznik w odwołaniu do hasła „włącza myślenie”. Znak ten podkreśla interaktywny charakter Cogiteonu. Jego umiejscowienie w środku okręgu, nawiązującego do starożytnej sceny, jest naturalnym połączeniem symboliki obu znaków. Dopelnieniem całości jest kula, która może oznaczać atom, krwinkę lub planetę, co dodatkowo podkreśla interdyscyplinarność centrum.



Włącz myślenie...

Najważniejszym elementem systemu identyfikacji wizualnej Małopolskiego Centrum Nauki COGITEON jest logo. Składa się ono z graficznego znaku (sygnet) oraz logotypu z pełną nazwą instytucji lub skrótową. Elementy te są nierozłączne, a ich proporcje, kolorystyka i układ ściśle określone. Jakikolwiek zmiany w formie i kolorystyce logo są niedopuszczalne. W szczególnych przypadkach sygnet może posłużyć jako element ilustracji, infografiki – takie działania są możliwe, jeśli ich źródłem jest COGITEON.

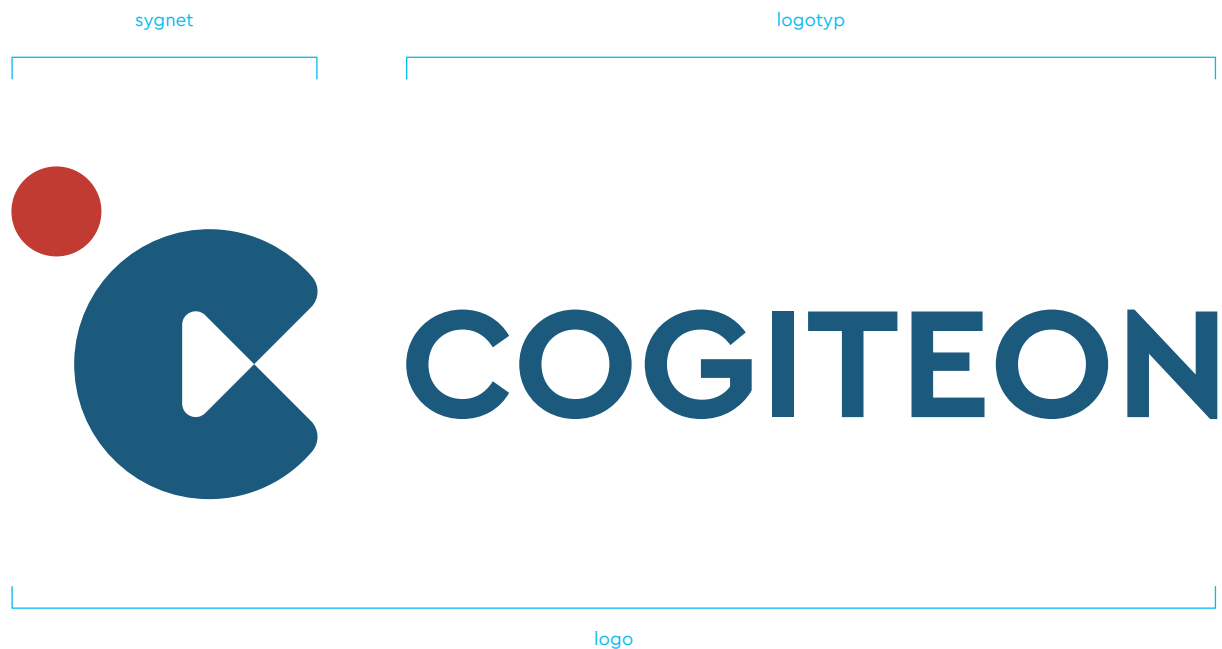

Konstrukcja sygnetu oparta jest na kole i jego promieniu. Wszystkie odległości w nim są ściśle określone. Dopuszczalna jest wersja linearna, która może być stosowana zamiennie.

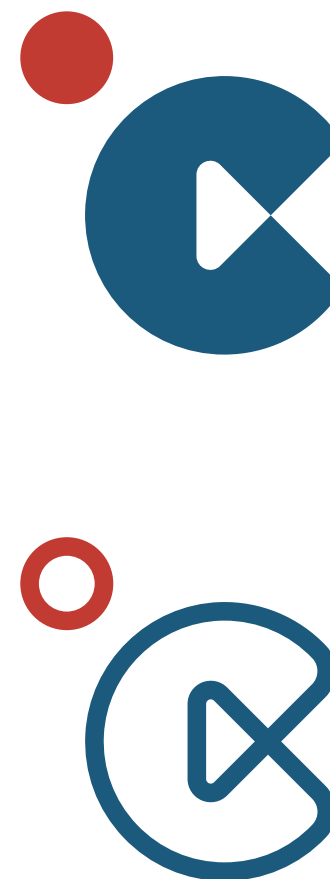
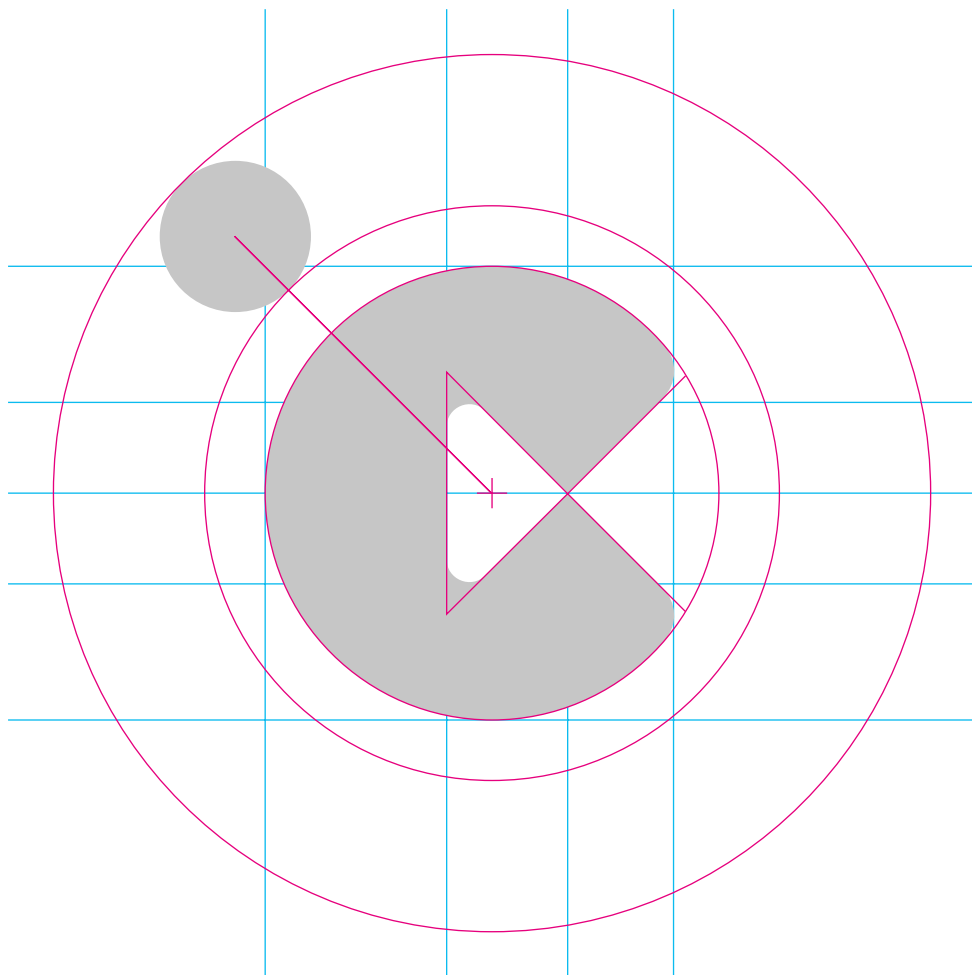

Konstrukcja sygnetu oparta jest na kole i jego promieniu. Wszystkie odległości w nim są ściśle określone i odnoszą się do wielkości „C”.

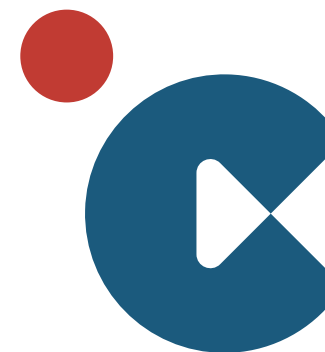
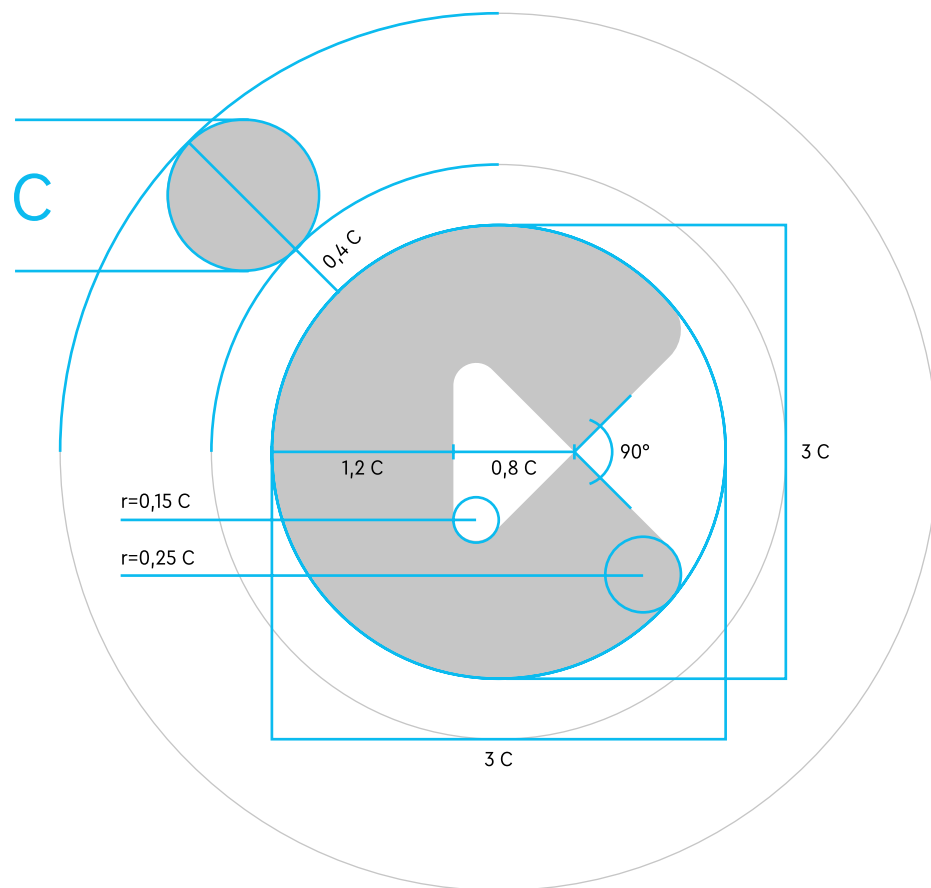

Konstrukcja sygnetu oparta jest na kole i jego promieniu. Wszystkie odległości w nim są ściśle określone i odnoszą się do wielkości „C”.

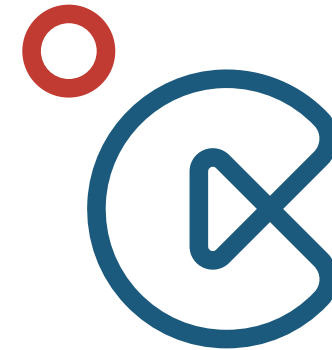
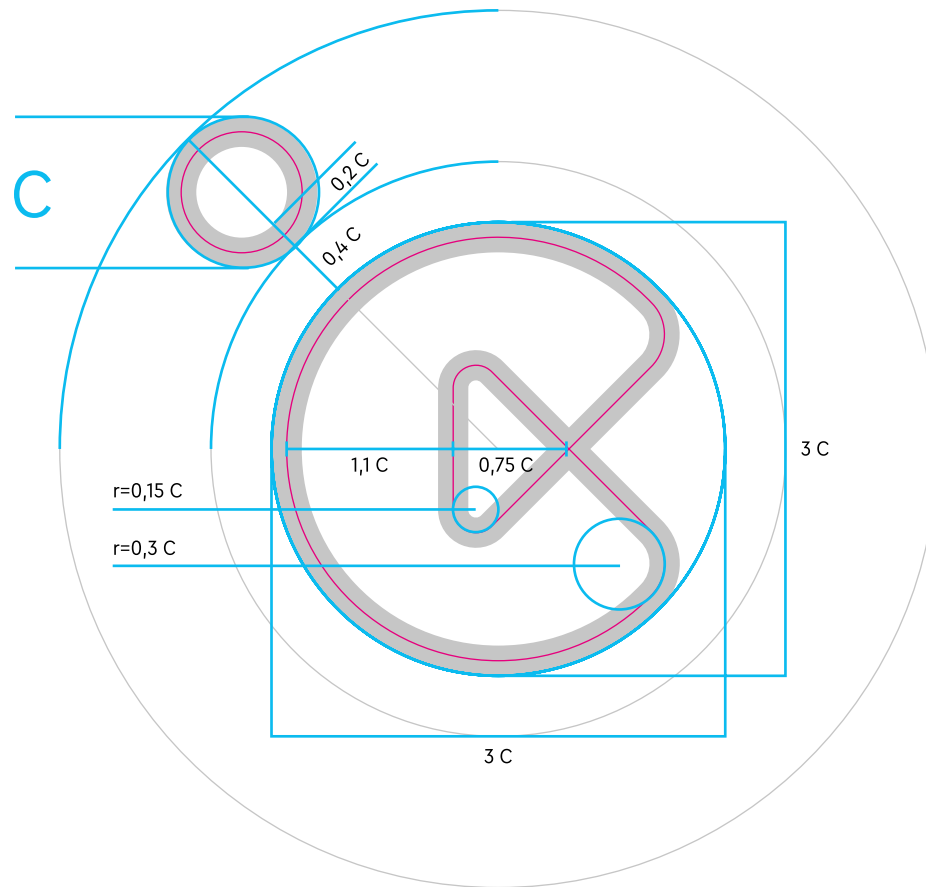

Schemat konstrukcji logo w wersji poziomej przedstawia dokładne proporcje i zależności konstrukcyjne między sygnetem a logotypem.

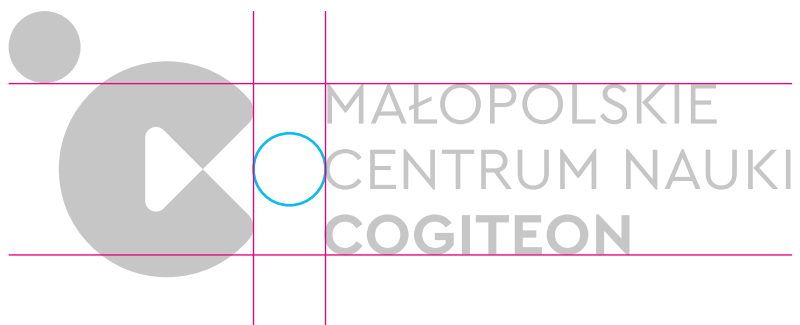

Schemat konstrukcji logo w wersji pionowej przedstawia dokładne proporcje i zależności konstrukcyjne między sygnetem a logotypem.

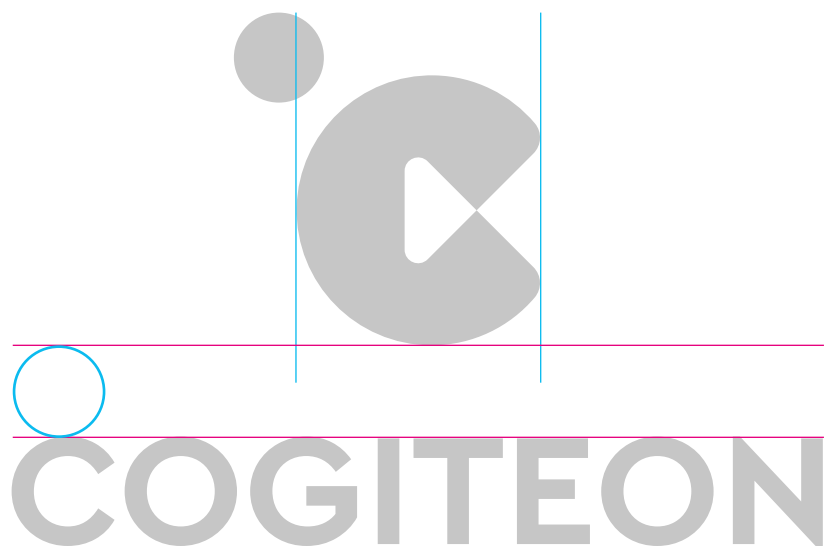

Schemat konstrukcji logo w wersji pionowej przedstawia dokładne proporcje i zależności konstrukcyjne między sygnetem a logotypem.



Wielkość minimalna to najmniejsza wielkość reprodukcji znaku graficznego, gwarantująca jego czytelność. Niedopuszczalne jest użycie znaku w rozmiarach mniejszych od zdefiniowanej dla niego wielkości minimalnej.

DRUK

wersja pozioma



wersja pionowa



INTERNET

wersja pozioma



wersja pionowa

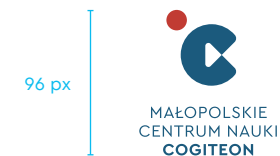

Pole ochronne to obszar, w którego obrębie nie może być zlokalizowany żaden inny obiekt graficzny, litera czy tekst, który mógłby przeszkadzać we właściwej ekspozycji znaku.



Pole ochronne to obszar, w którego obrębie nie może być zlokalizowany żaden inny obiekt graficzny, litera czy tekst, który mógłby przeszkadzać we właściwej ekspozycji znaku.



Identyfikacja COGITEON zakłada stosowanie rodziny krojów pisma CERA PRO w różnych odmianach. To geometryczny, bezszeryfowy font zaprojektowany przez Jakoba Runge (studio TypeMates) w 2015 roku. W logotypie człon „MAŁOPOLSKIE CENTRUM NAUKI” pisany jest odmianą CERA PRO REGULAR, a człon „COGITEON” pisany jest odmianą CERA PRO BOLD.

REGULAR

MAŁOPOLSKIE
CENTRUM NAUKI

CERA PRO

BOLD

COGITEON

Aa Aa

Aa Aa

Aa Aa

Aa Aa

AaBbCcDdEeFfGgHhIi

JjKkLlMmNnOoPpQq

RrSsTtUuVvWwXxYyZz

abcdefghijklmnopqrstuvwxyz

1234567890

Schemat konstrukcji logo w wersji poziomej z dopiskiem INSTYTUCJA KULTURY WOJEWÓDZTWA MAŁOPOLSKIEGO, który został stworzony przy użyciu fontu Aller. Dopisek może być prezentowany pod znakiem tak, by jego wielkość wpływała pozytywnie na czytelność. Odległość dopisku nie powinna być mniejsza niż 1C od logotypu.



Schemat konstrukcji logo w wersji poziomej z dopiskiem INSTYTUCJA KULTURY WOJEWÓDZTWA MAŁOPOLSKIEGO, który został stworzony przy użyciu fontu Aller. Dopisek może być prezentowany pod znakiem tak, by jego wielkość wpływała pozytywnie na czytelność. Odległość dopisku nie powinna być mniejsza niż 1C od logotypu.



Schemat konstrukcji logo w wersji pionowej z dopiskiem INSTYTUCJA KULTURY WOJEWÓDZTWA MAŁOPOLSKIEGO, który został stworzony przy użyciu fontu Aller. Dopisek może być prezentowany pod znakiem tak, by jego wielkość wpływała pozytywnie na czytelność. Odległość dopisku nie powinna być mniejsza niż 1C od logotypu.



Schemat konstrukcji logo w wersji pionowej z dopiskiem INSTYTUCJA KULTURY WOJEWÓDZTWA MAŁOPOLSKIEGO, który został stworzony przy użyciu fontu Aller. Dopisek może być prezentowany pod znakiem tak, by jego wielkość wpływała pozytywnie na czytelność. Odległość dopisku nie powinna być mniejsza niż 1C od logotypu.



MAŁOPOLSKIE
CENTRUM NAUKI
COGITEON
INSTYTUCJA KULTURY
WOJEWÓDZTWA MAŁOPOLSKIEGO



MAŁOPOLSKIE
CENTRUM NAUKI
COGITEON
INSTYTUCJA KULTURY
WOJEWÓDZTWA MAŁOPOLSKIEGO

Koegzystencja znaku COGITEON jako Instytucji Kultury Województwa Małopolskiego podlega zasadom wytyczonym przez System Identyfikacji Województwa Małopolskiego.



Znak COGITEON nie może podlegać zniekształceniom i modyfikacjom. Używając go należy przestrzegać poniższych zasad.



nie zmieniaj proporcji znaku



nie zmieniaj wielkości elementów znaku



nie przemieszczaj elementów znaku



nie zmieniaj wielkości elementów znaku



Znak COGITEON nie może podlegać zniekształceniom i modyfikacjom. Używając go należy przestrzegać poniższych zasad.



nie stosuj na znaku efektów dodatkowych



nie stosuj znaku na tłach ograniczających czytelność



nie naruszaj pola ochronnego znaku



nie zmieniaj kolorystyki znaku



Sygnety mogą służyć jako ikony, elementy ilustracji, infografiki – takie działania są możliwe, jeśli ich źródłem jest COGITEON.

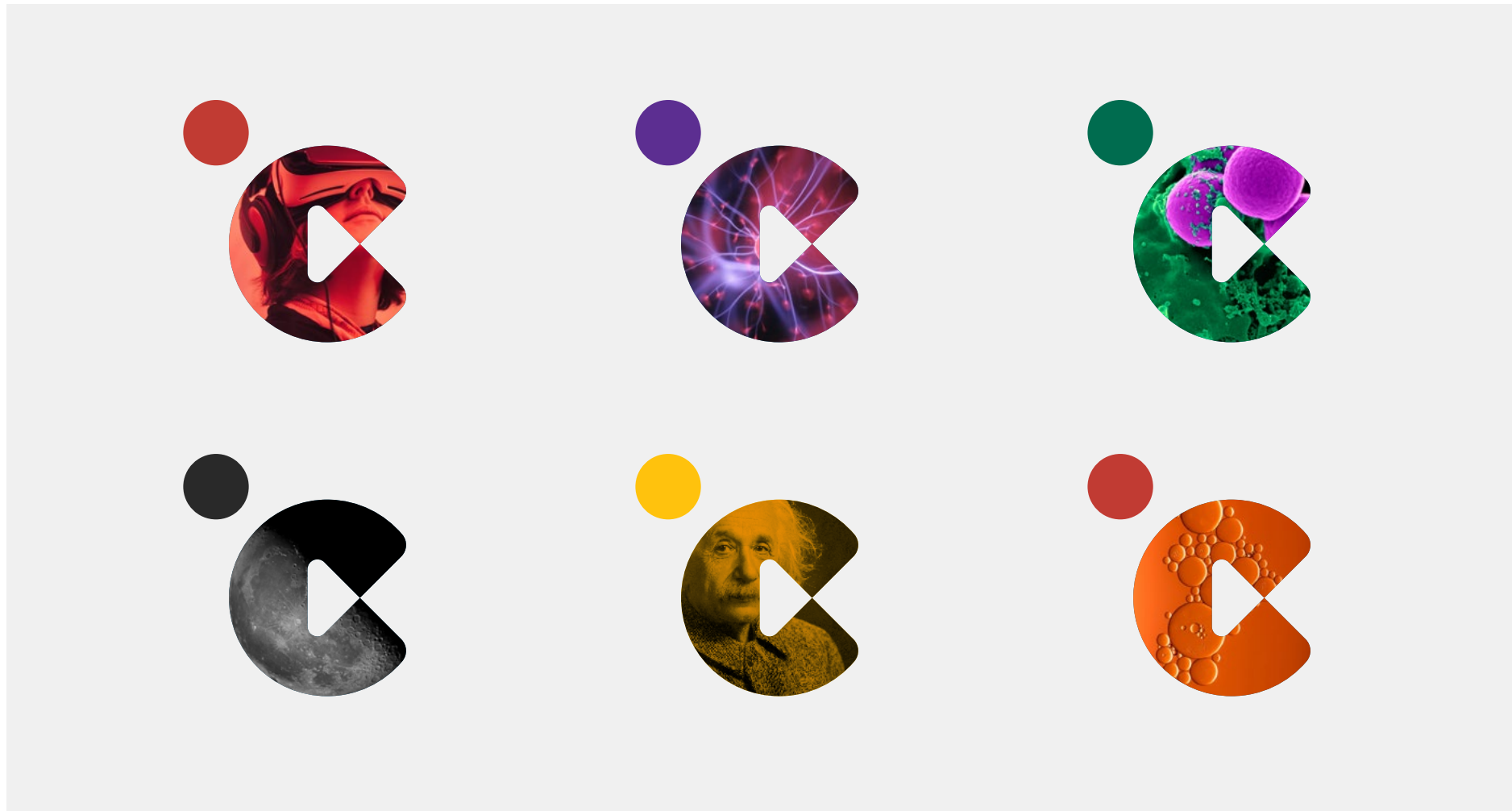

3.00

COGITEON / BRAND MANUAL

KOLORYSTYKA

Paletę podstawową COGITEON tworzą kolory ciemnoniebieski i czerwony, które są zastosowane w znaku. Poniżej przedstawiono opis kolorów w najczęściej stosowanych standardach. Gdyby istniała potrzeba skorzystania z innego niż podane standardu, jako wzorcem koloru należy zawsze posługiwać się kolorem Pantone. Dopuszczalne jest stosowanie rozbarwienia palety podstawowej tintą, które mają zastosowanie pomocnicze i mogą stanowić uzupełnienie palety podstawowej.

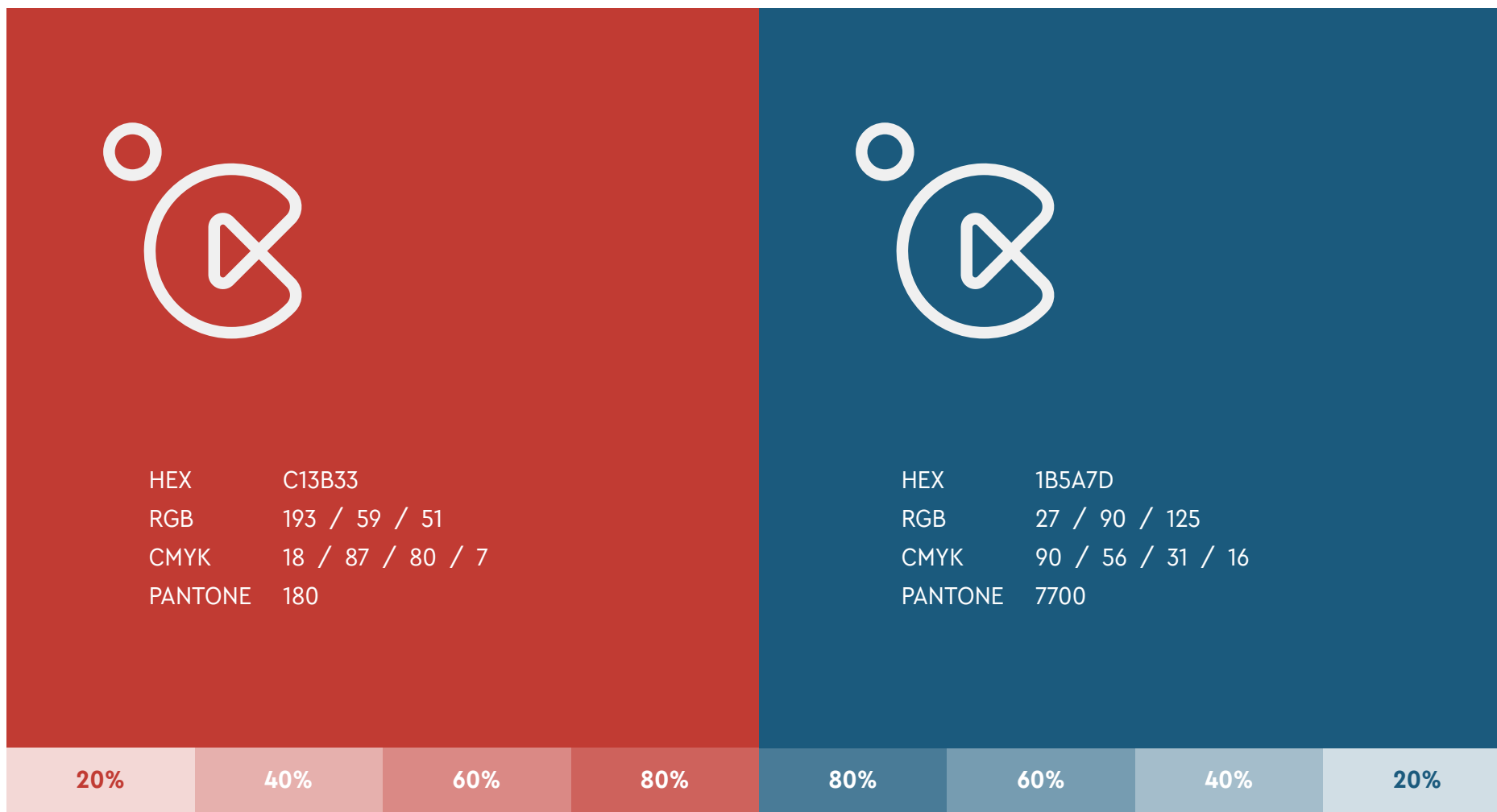

Zalecany sposób eksponowania znaku to używanie go na białym tle w kolorach podstawowych.



Zalecany sposób eksponowania znaku to używanie go na białym tle w kolorach podstawowych. W razie konieczności zastosowania znaku na barwnym tle kolorystycznym – dopuszczalna jest reprodukcja znaku na tle kolorów z podstawowej palety barw.

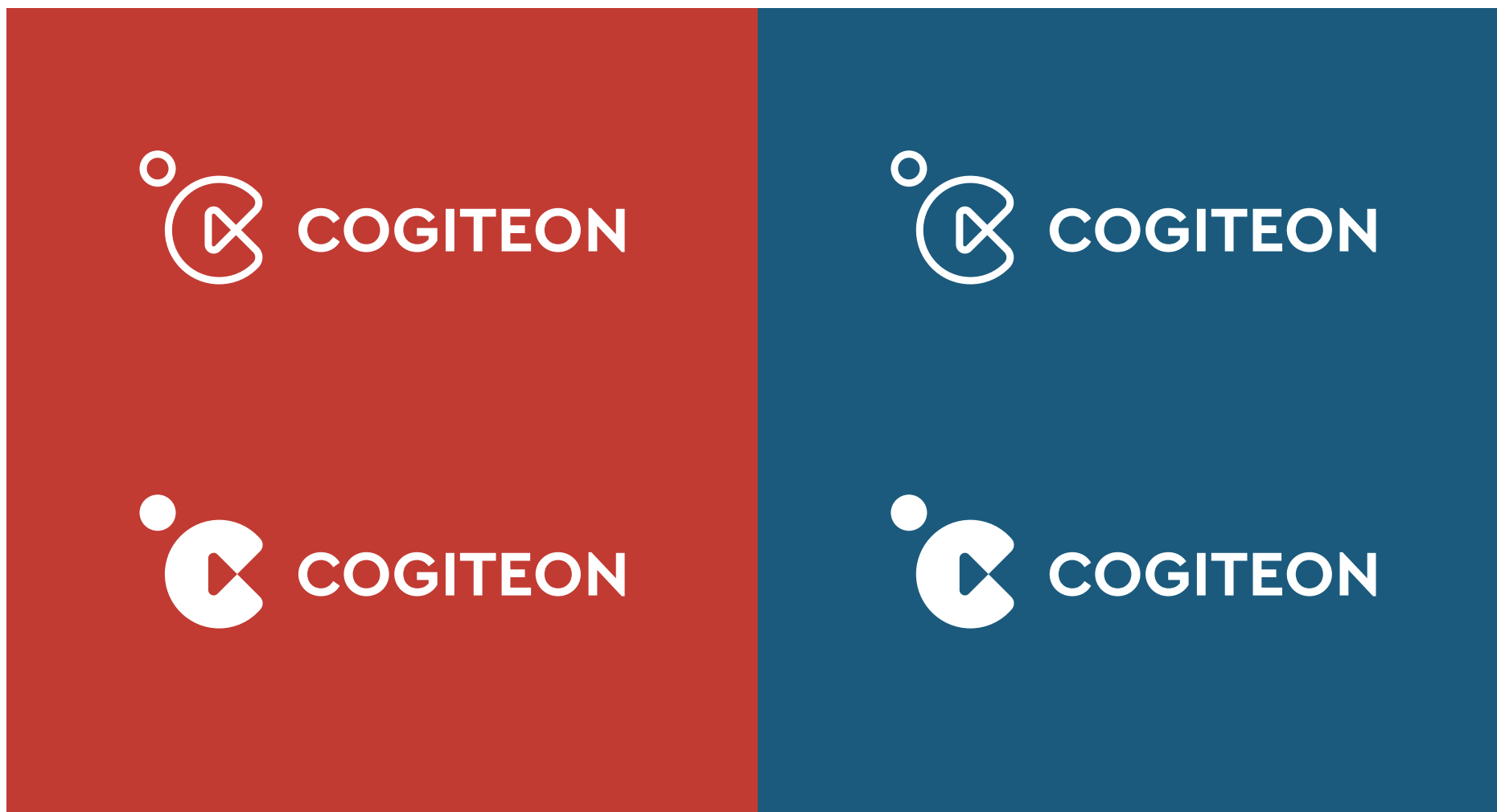

Zalecany sposób eksponowania znaku to używanie go na białym tle w kolorach podstawowych. Stosowanie znaku w skali szarości dopuszczalne jest jedynie w sytuacjach szczególnych takich jak ograniczona ilość kolorów druku np. ogłoszenia w prasie czarnobiałej.



40% BLACK



80% BLACK

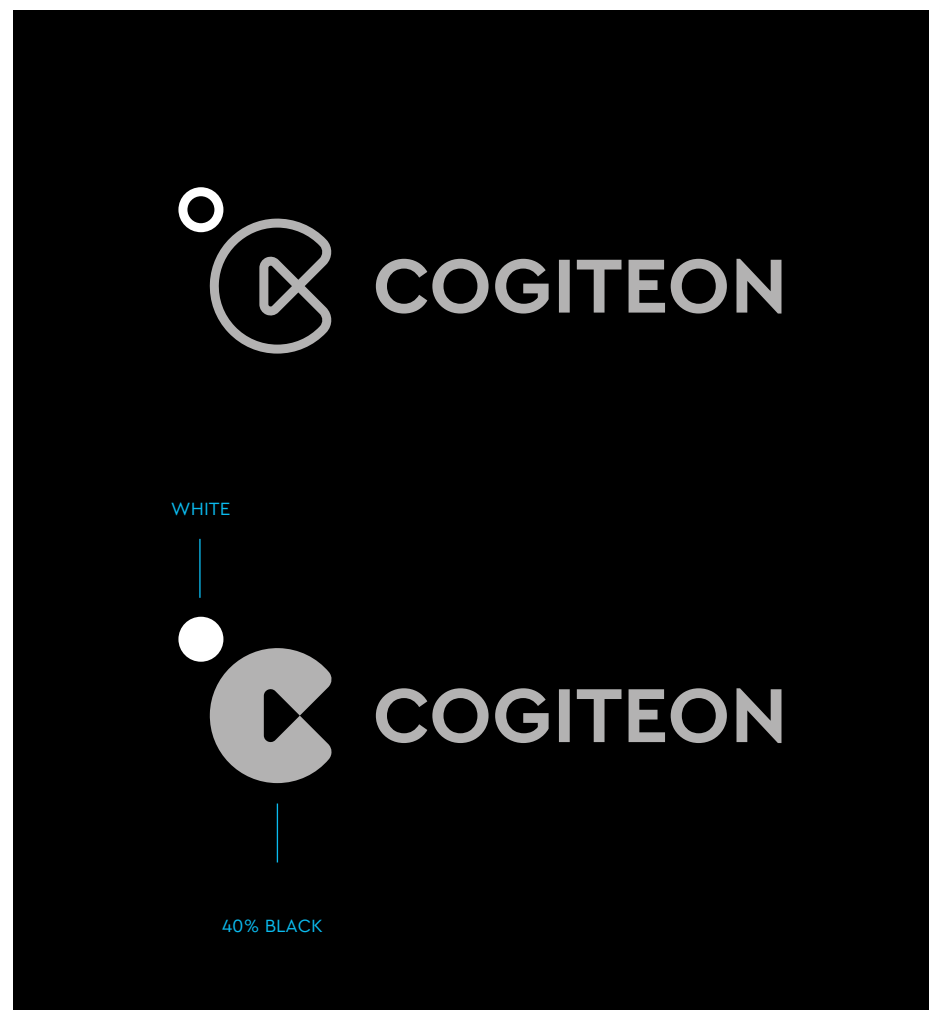

WHITE

40% BLACK

Znak w wersji monochromatycznej należy stosować wtedy, gdy ze względów technologicznych reprodukcji lub ściśle uzasadnionych wymogów projektu, niemożliwe jest zastosowanie podstawowej wersji kolorystycznej.



Wariant achromatyczny znaku dedykowany jest do reprodukcji przy użyciu np. graweru, suchego tłoku, hotstampingu i innych specjalnych technik reprodukcji.

